

TRVLMORE

Koffer

NL - Handleiding - Koffer

EN - User manual - Suitcase

FR - Manuel d'utilisation - Valise

DE - Benutzerhandbuch - Koffer

ES - Manuel de instrucciones - Maleta

IT - Manuale utente - Valigia

**TM1000270 / TM1000271 / TM1000272 / TM1000273 / TM1000274 /
TM1000275 / TM1000485 / TM1000486**

Scan voor online handleiding | Scan for online user manual
| Recherche d'un manuel en ligne | Scannen für Online-
Handbuch | Buscar manual en línea | Scansione del
manuale online



NL – Handleiding

Voorwoord

Over dit document

Deze handleiding bevat alle informatie voor correct, efficiënt en veilig gebruik van het product. Zorg ervoor dat je de instructies in deze handleiding volledig gelezen en begrepen hebt voordat je het product installeert of gebruikt. Gebruik het product alleen zoals beschreven en alleen voor de genoemde doeleinden. Bewaar deze handleiding voor toekomstig gebruik.

Over ons

Bij **TRVLMORE** streven we naar het bieden van functionele en stijlvolle reisartikelen voor elke avonturier, of je nu een backpacker bent of een stedentripper.

Ons assortiment omvat een breed scala aan reisbagage, rugtassen en accessoires, zorgvuldig ontworpen voor comfort en duurzaamheid. Van praktische TSA-slotjes tot handige toilettassen en comfortabele reishanddoeken, **TRVLMORE** staat voor gemak en kwaliteit op al jouw reizen.

Met onze producten reis je in stijl, zonder concessies te doen aan functionaliteit.

TRVLMORE

Inhoudsopgave

1. Veiligheid	5
2. Introductie	7
2.1 Beoogd gebruik	7
2.2 Productoverzicht	8
2.3 Productspecificaties	8
2.4 Inhoud verpakking	9
3. Instructies voor gebruik	9
4. Probleemoplossing	10
5. Onderhoud en reiniging	10
6. Opslag	10
7. Weggoien en recyclen	10
7.1 Weggoien	10
8. Service en garantie	11
8.1 Voorwaarden van de garantie	11
8.2 Garantietermijn	11
8.3 Niet gedekt onder de garantie	12
8.4 Aanspraak maken op de garantie	12
9. Disclaimer	12

1. Veiligheid



WAARSCHUWING!

Let erop dat het verpakkingsmateriaal niet in handen komt van kinderen. Zij kunnen erin stikken!



Lees voor gebruik de handleiding en de veiligheidsinformatie zorgvuldig door. Volg de instructies op en bewaar de handleiding voor de toekomst. De verkoper is niet verantwoordelijk voor het niet opvolgen van de veiligheidsinformatie over het gebruik en de omgang met het product of schade aan eigendommen of persoonlijk letsel.



GEVAAR

Deze categorie bevat waarschuwingen voor situaties die ernstige verwondingen, schade of de dood kunnen veroorzaken als ze niet worden vermeden.

- Houd het product altijd uit de buurt van open vuur, brandende sigaretten, andere warmtebronnen en hete oppervlakken.



WAARSCHUWING

Deze categorie bevat waarschuwingen voor situaties die verwondingen of schade kunnen veroorzaken als ze niet worden vermeden.

- Demonteer het product niet en probeer het niet zelf te repareren of te herstellen.



- Laat reparaties en het vervangen van onderdelen uitsluitend uitvoeren door geautoriseerd onderhoudspersoneel.
- Stuur het product voor elke reparatie naar het servicecentrum om schade en persoonlijk letsel te voorkomen.
- Voorkom verkeerd gebruik van het product en houd rekening met de risico's en mogelijke gevolgen, zoals persoonlijk letsel en schade aan het product.
- Laat kinderen niet met het product spelen en gebruik en bewaar het product altijd buiten het bereik van kinderen. 
- Laat dit product alleen gebruiken door kinderen van 8 jaar en ouder als zij goed zijn geïnstrueerd over het veilige gebruik, de mogelijke gevaren begrijpen en onder passend toezicht staan.
- Laat kinderen het product niet reinigen of onderhouden, tenzij zij ouder zijn dan 8 jaar en onder toezicht staan.
- Laat personen met een fysieke of mentale beperking het product alleen gebruiken als zij zijn geïnstrueerd over veilig gebruik, de mogelijke gevaren begrijpen en onder toezicht staan.
- Laat niemand in of op het product klimmen, erop zitten of staan of ertegenaan klimmen, om persoonlijk letsel en schade aan het product te voorkomen. 
- Controleer vóór elk gebruik alle onderdelen en accessoires op schade of slijtage (zoals barsten of breuken) die de werking kunnen beïnvloeden.
- Vervang beschadigde onderdelen uitsluitend door originele onderdelen of onderdelen en accessoires die door de fabrikant worden aanbevolen.
- Gebruik het product niet als het niet goed functioneert, is gevallen of beschadigd is, en neem direct contact op met de klantenservice.



PAS OP

Deze categorie bevat waarschuwingen waar extra op gelet moet worden om situaties te voorkomen die kleine verwondingen of schade kunnen veroorzaken.

- Gebruik geen accessoires die niet door de leverancier zijn aangeboden om gevaar en schade aan het product te voorkomen.
- Gebruik het product uitsluitend voor privégebruik en niet voor commerciële doeleinden.
- Gebruik het product alleen voor de doeleinden die in deze handleiding zijn beschreven.
- Gebruik bij vliegreizen altijd een kofferriem om de koffer extra te beveiligen.
- Gebruik bij vliegreizen naar de Verenigde Staten bij voorkeur een TSA-slot.
- Houd er bij vliegreizen rekening mee dat de toegestane koffermaat per luchtvaartmaatschappij en per luchthaven kan verschillen.

2. Introductie

Bedankt dat je hebt gekozen voor een TRVLMORE product! Volg altijd de veiligheidsvoorschriften voor veilig gebruik.

2.1 Beoogd gebruik

Het beoogde gebruik van een koffer is om bagage en persoonlijke bezittingen op te bergen en te vervoeren tijdens het reizen. Deze koffer bestaat uit verschillende maten koffers die geschikt zijn voor verschillende reisbehoeften, zoals handbagagekoffers voor korte trips of grote koffers voor langere reizen. Het doel is om je spullen veilig en georganiseerd te houden tijdens het reizen.

De verkoper is vrijgesteld van aansprakelijkheid voor enig letsel of schade veroorzaakt door het gebruik van het product buiten het beoogde gebruik ervan. Elke wijziging van het product kan gevolgen hebben voor je veiligheid en garantie.

2.2 Productoverzicht

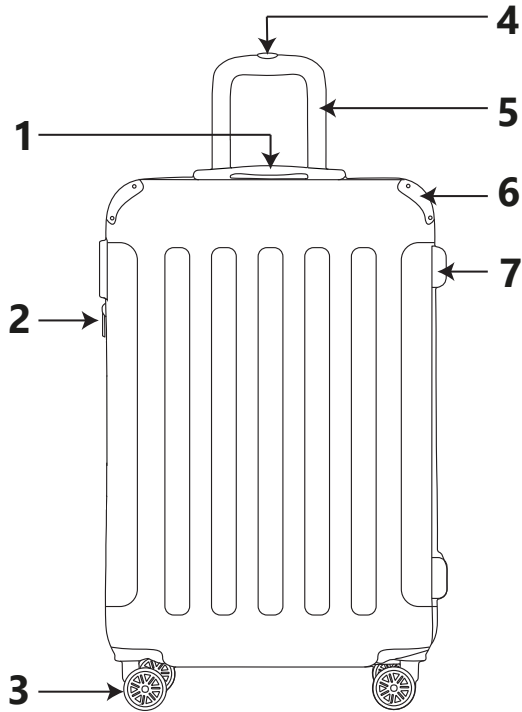

- | | |
|---------------------------------------|-------------------------|
| 1. Handvat | 5. Telescopisch handvat |
| 2. Cijferslot | 6. Stootkussen |
| 3. Wiel | 7. Rits |
| 4. Drukknop voor telescopisch handvat | |

2.3 Productspecificaties

	20"
Afmetingen	54 x 34 x 20 cm
Gewicht	2,4 kg
Max. capaciteit	38 l
Type koffer	Hardcase

	20"
Verstelbare telescopische hendel	Ja (103 cm)
Aantal wielen	4
Type sluiting	Ritssluiting

2.4 Inhoud verpakking

Controleer of de inhoud van het pakket overeenkomt met de lijst in de handleiding. Licht de verkoper in als er onderdelen ontbreken. Lijkt het product beschadigd, dien dan onmiddellijk een klacht in bij de vervoerder en geef de verkoper een gedetailleerde beschrijving van de schade. Bewaar de beschadigde onderdelen en verpakking om je melding te onderbouwen.

1x Koffer

1x Snelstartgids

3. Instructies voor gebruik

Cijfercode slot aanpassen

De fabrieksinstelling van het cijferslot is 0-0-0. Je kunt deze code behouden. Als je de code wil veranderen moet je onderstaande stappen volgen:

1. Zet de cijfers (1) op 0-0-0.
2. Duw de resetknop (2) in de richting van de pijl.
Als de knop in deze positie is, kun je de cijfercombinatie van het slot veranderen.
3. Pas de cijfercode aan naar wens door te draaien aan de cijfers (1).
4. Laat de resetknop (2) los. De nieuwe cijfercombinatie is nu ingesteld.
5. Onthoud je nieuwe code.

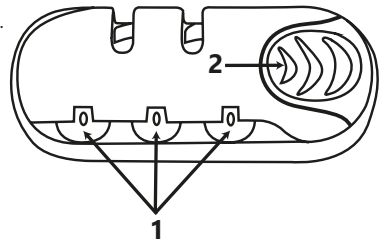

i Opmerking

- Zorg ervoor dat je de resetknop (2) niet loslaat terwijl je de code instelt.

4. Probleemoplossing

Als tijdens het gebruik van het product de volgende problemen optreden, raadpleeg dan onderstaande tabel om een oplossing te vinden. Als de problemen niet kunnen worden opgelost aan de hand van deze opties, neem dan contact op met onze klantenservice.

Probleem	Oorzaak	Oplossing
Ik krijg het slot niet open met de ingevoerde code.	De code die je invoert is incorrect.	Vraag de juiste code op bij de eigenaar of reset de code met de instructies die zijn meegeleverd.

5. Onderhoud en reiniging

Reinig het product met een licht vochtige, schone doek en maak hem goed droog. Gebruik geen schurende of agressieve schoonmaakmiddelen.

6. Opslag

Bewaar het product op een droge, schone plek. Bewaar het product niet in extreem hoge of lage temperaturen.

7. Weggoien en recyclen

Denk aan het milieu en lever een bijdrage aan een schonere leefomgeving! Je kunt bij je gemeente terecht voor alle informatie over de mogelijkheden voor het afvoeren van afgedankte producten.

7.1 Weggoien



Gooi het product aan het einde van zijn levensduur niet weg met het normale huisvuil, maar lever hem in op een door de overheid aangewezen inzamelpunt om het te laten recyclen.



Voer de verpakking en de accessoires af conform de milieuvoorschriften die gelden in jouw gemeente. Let op de symbolen op de verschillende verpakkingsmaterialen en voer ze – indien nodig – gescheiden af. De verpakkingsmaterialen zijn voorzien van letters en cijfers: 1-7: plastic, 20-22: papier en karton, 80-98 composietmaterialen.



Scheid afval in glas, papier en plastic voor recycling met Tri sélectif. Verminder stortplaatsafval en behoud natuurlijke hulpbronnen. Draag bij aan duurzaamheid door bewust te scheiden.

8. Service en garantie

Als je service nodig hebt of een vraag hebt over je product, neem dan contact op met onze klantenservice via service@trvlmore.nl.

Je krijgt 2 jaar garantie op dit product vanaf de datum waarop je het hebt gekocht. Als het product kapot gaat, heb je altijd recht op wettelijke bescherming via de verkoper. Deze garantie verandert niets aan die wettelijke rechten.

8.1 Voorwaarden van de garantie

De garantie gaat in op de dag dat je het product hebt gekocht. Bewaar daarom goed het originele aankoopbewijs of de e-mailbevestiging – dit is je bewijs van aankoop. Als het product binnen twee jaar na aankoop stukgaat door een materiaal- of fabricagefout, repareren of vervangen wij het product gratis. Hiervoor moet je:

- Contact opnemen met onze klantenservice via service@trvlmore.nl.
- Een kopie van het aankoopbewijs meesturen.
- Kort opschrijven wat het probleem is en wanneer het is ontstaan.

Als het defect onder de garantie valt, krijg je het gerepareerde of een nieuw product terug. De garantieperiode wordt daardoor niet verlengd of opnieuw gestart.

8.2 Garantietermijn

De garantie duurt 2 jaar. Deze periode wordt niet verlengd als je product is gerepareerd of vervangen. Zitten er bij het uitpakken al beschadigingen of gebreken aan het product? Meld dit dan meteen bij onze klantenservice. Reparatie of vervanging buiten de garantieperiode zijn niet gratis.

8.3 Niet gedekt onder de garantie

Het product is zorgvuldig gemaakt en getest. De garantie geldt alleen voor fouten in het materiaal of de productie. De volgende dingen vallen niet onder de garantie:

- Onderdelen die slijten door normaal gebruik.
- Breekbare onderdelen die beschadigd raken.
- Schade door verkeerd gebruik, onjuist onderhoud of als je het product hebt gebruikt op een manier die niet in de gebruiksaanwijzing staat.
- Gebruik voor zakelijke of commerciële doeleinden.
- Schade door misbruik, geweld of aanpassingen door anderen dan onze eigen serviceafdeling.

Lees de handleiding goed door en volg de aanwijzingen op.

8.4 Aanspraak maken op de garantie

Volg deze stappen voor een snelle afhandeling:

- Houd het aankoopbewijs, artikelnummer en EAN-code bij de hand.
- Je vindt het artikelnummer op het typeplaatje van het product, in de gebruiksaanwijzing (onderaan de titelpagina), of op een sticker aan de achterkant of onderkant van het apparaat.
- Neem bij problemen eerst contact met ons op via service@trvlmore.nl.
- Na overleg met onze klantenservice kun je het product eventueel opsturen. Gebruik het retouradres dat je van ons krijgt op de retourlabel. Voeg een kopie van het aankoopbewijs toe en schrijf erbij wat het defect is en wanneer dit is ontstaan.

Belangrijk

- Verstuur het product alleen naar het opgegeven adres.
- Zorg voor een stevige verpakking.
- Gebruik geen expreszending, vrachtvervoer of speciale leveringsvormen.
- Stuur ook alle accessoires mee die bij aankoop geleverd zijn.

9. Disclaimer

Veranderingen onder voorbehoud; specificaties kunnen veranderen zonder opgaaf van redenen.

EN – Manual

Foreword

About this document

This manual contains all the information for correct, efficient and safe use of the product. Make sure you have fully read and understood the instructions in this manual before installing or using the product. Use the product only as described and only for the purposes specified. Keep this manual for future use.

About us

At **TRVLMORE**, we strive to provide functional and stylish travel gear for every adventurer, whether you're a backpacker or a city tripper.

Our range includes a wide range of travel luggage, backpacks and accessories, carefully designed for comfort and durability. From practical TSA locks to handy toiletry bags and comfortable travel towels, TRVLMORE stands for convenience and quality on all your travels.

With our products, you travel in style without compromising on functionality.

TRVLMORE

Table of contents

1. Safety	15
2. Introduction	17
2.1 Intended use	17
2.2 Product overview	18
2.3 Product specifications	18
2.4 Package contents	19
3. Instructions for use	19
4. Troubleshooting	20
5. Maintenance and cleaning	20
6. Storage	20
7. Discarding and recycling	20
7.1 Discard	20
8. Service and warranty	21
8.1 Terms of the warranty	21
8.2 Warranty period	21
8.3 Not covered under warranty	22
8.4 Making a claim under the warranty	22
9. Disclaimer	22

1. Safety



WARNING!

Make sure that the packaging material does not get into the hands of children. They can choke on it!



Before use, read the manual and safety information carefully. Follow the instructions and save the manual for future reference. The seller is not responsible for failure to follow safety information on the use and handling of the product or damage to property or personal injury.



DANGER

This category contains warnings for situations that could cause serious injury, damage or death if not avoided.

- Always keep the product away from open flames, lit cigarettes, other heat sources and hot surfaces.





WARNING

This category contains warnings for situations that could cause injury or damage if not avoided.

- Do not disassemble the product or attempt to repair or restore it yourself.
- Have repairs and parts replacement performed only by authorized service personnel.
- Before any repair, send the product to the service center to avoid damage and personal injury.



- Avoid misuse of the product and consider the risks and possible consequences, such as personal injury and damage to the product.
- Do not allow children to play with the product and always use and store the product out of the reach of children. 
- Allow this product to be used by children 8 years of age and older only if they have been properly instructed in its safe use, understand the potential hazards, and are under appropriate supervision.
- Do not allow children to clean or service the product unless they are over 8 years old and supervised.
- Allow persons with physical or mental disabilities to use the product only if they have been instructed in safe use, understand the potential hazards and are supervised.
- To avoid personal injury and damage to the product, do not allow anyone to climb in or on the product, sit or stand on it, or climb against it. 
- Before each use, check all parts and accessories for damage or wear (such as cracks or breaks) that may affect operation.
- Replace damaged parts only with original parts or parts and accessories recommended by the manufacturer.
- Do not use the product if it malfunctions, has been dropped or damaged, and contact customer service immediately.



CAUTION

This category contains warnings that need extra attention to avoid situations that could cause minor injuries or damage.

- Do not use accessories not offered by the supplier to avoid danger and damage to the product.

- Use the product only for private use and not for commercial purposes.
- Use the product only for the purposes described in this manual.
- When traveling by air, always use a luggage strap to add extra security to the suitcase.
- When traveling by air to the United States, preferably use a TSA lock.
- When traveling by air, keep in mind that the allowed suitcase size may vary by airline and airport.

2. Introduction

Thank you for choosing a TRVLMORE product! Always follow safety precautions for safe use.

2.1 Intended use

The intended use of a suitcase is to store and transport luggage and personal belongings while traveling. This case consists of different sizes of suitcases suitable for different travel needs, such as carry-on suitcases for short trips or large suitcases for longer trips. The goal is to keep your belongings safe and organized while traveling.

The seller is released from liability for any injury or damage caused by the use of the product beyond its intended use. Any modification of the product may affect your safety and warranty.

2.2 Product overview

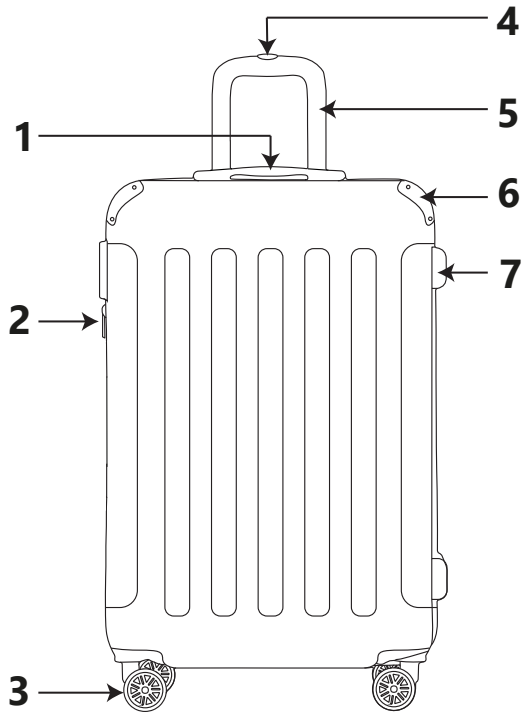

- | | |
|--------------------------------------|----------------------|
| 1. Handle | 5. Telescopic handle |
| 2. Number lock | 6. Pad |
| 3. Wheel | 7. Zipper |
| 4. Push button for telescopic handle | |

2.3 Product specifications

	20"
Dimensions	54 x 34 x 20 cm
Weight	2.4 kg
Max. capacity	38 L
Type of case	Hardcase

	20"
Adjustable telescopic handle	Yes (103 cm)
Number of wheels	4
Type of closure	Zipper

2.4 Package contents

Check that the package contents match the list in the manual. Notify the seller if parts are missing. If the product appears damaged, immediately file a complaint with the carrier and provide the seller with a detailed description of the damage. Keep the damaged parts and packaging to substantiate your report.

1x Suitcase

1x Quick start guide

3. Instructions for use

Modify numeric code lock

The factory setting of the combination lock is 0-0-0. You can keep this code. If you want to change the code you need to follow the steps below:

1. Set the numbers (1) to 0-0-0.
2. Push the reset button (2) in the direction of the arrow. When the knob is in this position, you can change the number combination of the lock.
3. Adjust the numerical code as desired by turning the digits (1).
4. Release the reset button (2). The new number combination is now set.
5. Remember your new code.

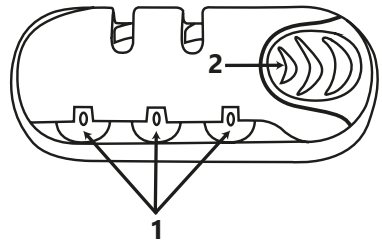

i Note

- Be sure not to release the reset button (2) while setting the code.

4. Troubleshooting

If the following problems occur while using the product, refer to the table below to find a solution. If the problems cannot be solved using these options, please contact our customer service department.

Problem	Cause	Solution
I cannot get the lock to open with the code entered.	The code you enter is incorrect.	Get the correct code from the owner or reset the code with the instructions provided.

5. Maintenance and cleaning

Clean with a slightly damp, clean cloth and dry thoroughly. Do not use abrasive or aggressive cleaning agents.

6. Storage

Store the product in a dry, clean place. Do not store the product in extremely high or low temperatures.

7. Discarding and recycling

Think about the environment and contribute to a cleaner living environment! You can contact your municipality for all information on disposal options for discarded products.

7.1 Discard



At the end of its life, do not dispose of the product with normal household waste, but hand it in at a government designated collection point for recycling.



Dispose of the packaging and accessories in accordance with the environmental regulations in force in your municipality. Observe the symbols on the various packaging materials and dispose of them separately – if necessary. Packaging materials are labeled with letters and numbers: 1-7: plastic, 20-22: paper and cardboard, 80-98 composite materials.



Separate waste into glass, paper and plastic for recycling with Tri sélectif. Reduce landfill waste and conserve natural resources. Contribute to sustainability by consciously separating.

8. Service and warranty

If you need service or have a question about your product, please contact our customer service team at service@trvlmore.nl.

You get a 2-year warranty on this product from the date you purchased it. If the product breaks down, you are always entitled to legal protection through the seller. This warranty does not change those legal rights.

8.1 Terms of the warranty

The warranty starts on the day you bought the product. Therefore, keep the original receipt or email confirmation carefully – this is your proof of purchase. If the product breaks down within two years of purchase due to a material or manufacturing defect, we will repair or replace the product free of charge. For this you must:

- Contact our customer service department at service@trvlmore.nl.
- Enclose a copy of the proof of purchase.
- Briefly write down what the problem is and when it arose.

If the defect falls under warranty, you will receive the repaired or a new product back. This does not extend or restart the warranty period.

8.2 Warranty period

The warranty lasts for 2 years. This period is not extended if your product is repaired or replaced. Are there any damages or defects on the product when it is unpacked? Please report this to our customer service department immediately. Repair or replacement outside the warranty period are not free of charge.

8.3 Not covered under warranty

The product is carefully made and tested. The warranty applies only to errors in material or manufacturing. The following are not covered by the warranty:

- Parts that wear out from normal use.
- Fragile parts getting damaged.
- Damage caused by misuse, improper maintenance or if you have used the product in a manner not specified in the instructions for use.
- Use for business or commercial purposes.
- Damage caused by abuse, violence or modification by anyone other than our own service department.

Read the manual carefully and follow the instructions.

8.4 Making a claim under the warranty

Follow these steps for quick processing:

- Have the proof of purchase, item number and EAN code handy.
- You can find the part number on the product nameplate, in the user manual (at the bottom of the title page), or on a sticker on the back or bottom of the device.
- If you have any problems, please contact us first at service@trvlmore.nl.
- After consulting with our customer service department, you can send the product to us if necessary. Please use the return address provided by us on the return label. Include a copy of the proof of purchase and write what the defect is and when it occurred.

Important

- Ship the product only to the address provided.
- Make sure the packaging is sturdy.
- Do not use express shipping, freight shipping or special forms of delivery.
- Also send all accessories that came with your purchase.

9. Disclaimer

Changes subject to change; specifications are subject to change without notice.

FR – Manuel

Avant-propos

À propos de ce document

Ce manuel contient toutes les informations nécessaires à une utilisation correcte, efficace et sûre du produit. Assurez-vous d'avoir bien lu et compris les instructions de ce manuel avant d'installer ou d'utiliser le produit. N'utilisez le produit que de la manière décrite et aux fins spécifiées. Conservez ce manuel pour une utilisation ultérieure.

A propos de nous

Chez **TRVLMORE**, nous nous engageons à offrir des articles de voyage fonctionnels et élégants pour chaque aventurier, que vous soyez un routard ou un amateur de city trips.

Notre assortiment comprend une large gamme de bagages, sacs à dos et accessoires, soigneusement conçus pour le confort et la durabilité. Des cadenas TSA pratiques aux trousseaux de toilette fonctionnelles en passant par les serviettes de voyage confortables, TRVLMORE incarne la facilité et la qualité pour tous vos voyages.

Avec nos produits, vous voyagez avec style, sans faire de compromis sur la fonctionnalité.

TRVLMORE

Table des matières

1. Sécurité	25
2. Introduction	27
2.1 Utilisation prévue	28
2.2 Aperçu du produit	28
2.3 Spécifications du produit	29
2.4 Contenu de l'emballage	29
3. Mode d'emploi	29
4. Dépannage	30
5. Entretien et nettoyage	30
6. Stockage	30
7. Élimination et recyclage	30
7.1 Rejeter	31
8. Service et garantie	31
8.1 Conditions de la garantie	31
8.2 Période de garantie	32
8.3 Non couvert par la garantie	32
8.4 Faire une demande d'indemnisation au titre de la garantie	32
9. Clause de non-responsabilité	33

1. Sécurité



ATTENTION !

Veillez à ce que le matériel d'emballage ne tombe pas entre les mains des enfants. Ils peuvent s'étouffer avec !



Lisez attentivement le manuel et les informations de sécurité avant d'utiliser l'appareil. Suivez les instructions et conservez le manuel pour vous y référer ultérieurement. Le vendeur n'est pas responsable du non-respect des consignes de sécurité relatives à l'utilisation et à la manipulation du produit, ni des dommages matériels ou corporels.



DANGER

Cette catégorie contient des avertissements relatifs à des situations susceptibles de provoquer des blessures graves, des dommages ou la mort si elles ne sont pas évitées.

- Tenez toujours le produit à l'écart des flammes nues, des cigarettes allumées, des autres sources de chaleur et des surfaces chaudes.





AVERTISSEMENT

Cette catégorie contient des avertissements relatifs à des situations susceptibles de provoquer des blessures ou des dommages si elles ne sont pas évitées.

- Ne démontez pas le produit et n'essayez pas de le réparer ou de le restaurer vous-même.



- Les réparations et le remplacement des pièces ne doivent être effectués que par du personnel de service agréé.
- Avant toute réparation, envoyez le produit au centre de service afin d'éviter tout dommage et toute blessure.
- Évitez d'utiliser le produit à mauvais escient et tenez compte des risques et des conséquences possibles, tels que les blessures corporelles et les dommages au produit.
- Ne laissez pas les enfants jouer avec le produit et utilisez et rangez toujours le produit hors de portée des enfants. 
- Ce produit ne doit être utilisé par des enfants âgés de 8 ans et plus que s'ils ont reçu les instructions nécessaires pour l'utiliser en toute sécurité, s'ils comprennent les risques potentiels et s'ils sont placés sous une surveillance appropriée.
- Ne laissez pas les enfants nettoyer ou entretenir le produit s'ils n'ont pas plus de 8 ans et s'ils ne sont pas surveillés.
- Permettre aux personnes souffrant d'un handicap physique ou mental d'utiliser le produit uniquement si elles ont reçu des instructions sur l'utilisation en toute sécurité, si elles comprennent les dangers potentiels et si elles sont supervisées.
- Pour éviter les blessures et les dommages au produit, ne laissez personne grimper dans ou sur le produit, s'asseoir ou se tenir debout dessus ou grimper contre lui. 
- Avant chaque utilisation, vérifiez que toutes les pièces et tous les accessoires ne sont pas endommagés ou usés (fissures ou cassures, par exemple) et qu'ils ne risquent pas d'affecter le fonctionnement de l'appareil.

- Remplacer les pièces endommagées uniquement par des pièces d'origine ou des pièces et accessoires recommandés par le fabricant.
- N'utilisez pas le produit s'il fonctionne mal, s'il est tombé ou s'il a été endommagé, et contactez immédiatement le service clientèle.



PRUDENCE

Cette catégorie contient des avertissements qui requièrent une attention particulière afin d'éviter des situations qui pourraient causer des blessures mineures ou des dommages.

- N'utilisez pas d'accessoires non proposés par le fournisseur afin d'éviter tout danger et tout dommage au produit.
- Utiliser le produit uniquement à des fins privées et non à des fins commerciales.
- N'utilisez le produit qu'aux fins décrites dans le présent manuel.
- Lorsque vous voyagez en avion, utilisez toujours une sangle pour bagages afin de renforcer la sécurité de la valise.
- Lorsque vous voyagez par avion vers les États-Unis, utilisez de préférence un antivol TSA.
- Lorsque vous voyagez en avion, n'oubliez pas que la taille autorisée des valises peut varier d'une compagnie aérienne et d'un aéroport à l'autre.

2. Introduction

Merci d'avoir choisi le produit TRVLMORE! Respectez toujours les consignes de sécurité pour une utilisation sûre.

2.1 Utilisation prévue

L'utilisation prévue d'une valise est de ranger et de transporter les bagages et les effets personnels lors d'un voyage. Cette valise se compose de valises de différentes tailles adaptées à différents besoins de voyage, comme les valises à main pour les voyages courts ou les grandes valises pour les voyages plus longs. L'objectif est d'assurer la sécurité et l'organisation de vos effets personnels lors de vos déplacements.

Le vendeur est déchargé de toute responsabilité en cas de blessure ou de dommage causé par l'utilisation du produit au-delà de l'usage prévu. Toute modification du produit peut avoir une incidence sur votre sécurité et votre garantie.

2.2 Aperçu du produit

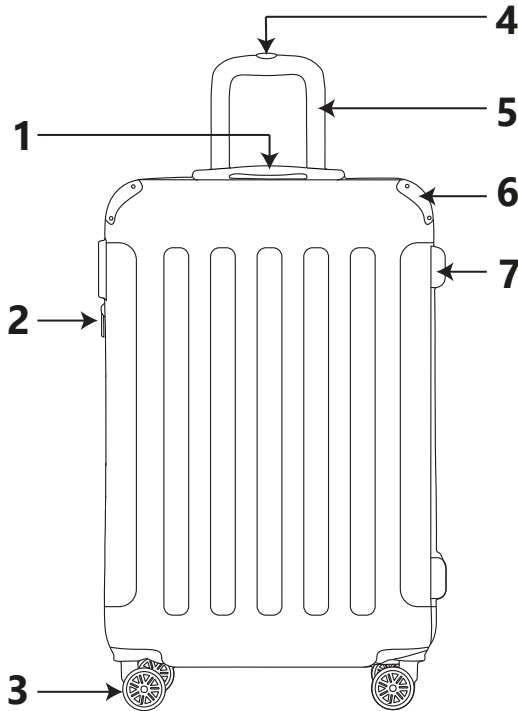

- | | |
|-----------------------------|-------------------------|
| 1. Poignée | 5. Poignée télescopique |
| 2. Verrouillage des numéros | 6. Tampon |
| 3. Roue | 7. Zip |

- Bouton poussoir pour la poignée télescopique

2.3 Spécifications du produit

	20"
Dimensions	54 x 34 x 20 cm
Poids	2,4 kg
Max. capacité	38 l
Type de cas	Boîtier rigide
Poignée télescopique réglable	Oui (103 cm)
Nombre de roues	4
Type de fermeture	Zip

2.4 Contenu de l'emballage

Vérifiez que le contenu de l'emballage correspond à la liste du manuel. Informez le vendeur s'il manque des pièces. Si le produit semble endommagé, déposez immédiatement une plainte auprès du transporteur et donnez au vendeur une description détaillée des dommages. Conservez les pièces endommagées et l'emballage pour étayer votre rapport.

1x Valise

1x Guide de démarrage rapide

3. Mode d'emploi

Modification du verrouillage du code numérique

Le réglage d'usine du verrouillage des numéros est 0-0-0. Vous pouvez conserver ce code. Si vous souhaitez modifier le code, vous devez suivre les étapes ci-dessous :

- Régler les chiffres (1) sur 0-0-0.
- Pousser le bouton de réinitialisation (2) dans le sens de la flèche. Lorsque le bouton est dans cette position, vous pouvez modifier la combinaison numérique de la serrure.
- Ajuster le code numérique selon les besoins en tournant les chiffres (1).

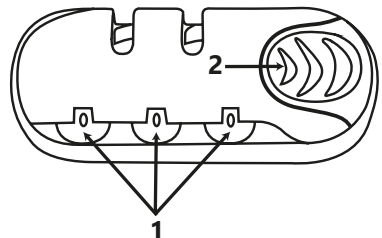

4. Relâcher le bouton de réinitialisation (2). La nouvelle combinaison de numéros est maintenant définie.
5. Mémorisez votre nouveau code.

i Remarque

- Veillez à ne pas relâcher le bouton de réinitialisation (2) pendant le réglage du code.

4. Dépannage

Si les problèmes suivants surviennent lors de l'utilisation du produit, consultez le tableau ci-dessous pour trouver une solution. Si ces options ne permettent pas de résoudre le problème, veuillez contacter notre service clientèle.

Problème	Cause	Solution
Je n'arrive pas à ouvrir la serrure avec le code saisi.	Le code que vous avez introduit est incorrect.	Demandez le code correct au propriétaire ou réinitialisez le code à l'aide des instructions fournies.

5. Entretien et nettoyage

Nettoyer avec un chiffon propre légèrement humide et sécher soigneusement. Ne pas utiliser de produits de nettoyage abrasifs ou agressifs.

6. Stockage

Stocker le produit dans un endroit sec et propre. Ne pas stocker le produit à des températures extrêmement élevées ou basses.

7. Élimination et recyclage

Pensez à l'environnement et contribuez à un cadre de vie plus propre ! Vous pouvez contacter votre mairie pour obtenir toutes les informations sur les possibilités d'élimination des produits mis au rebut.

7.1 Rejeter



En fin de vie, ne jetez pas le produit avec les ordures ménagères, mais déposez-le dans un point de collecte désigné par le gouvernement pour qu'il soit recyclé.



Éliminez l'emballage et les accessoires conformément à la réglementation environnementale en vigueur dans votre commune. Notez les symboles sur les différents matériaux d'emballage et éliminez-les séparément - si nécessaire. Les matériaux d'emballage sont étiquetés avec des lettres et des chiffres : 1-7 : plastique, 20-22 : papier et carton, 80-98 : matériaux composites.



Séparer les déchets en verre, papier et plastique pour les recycler avec Tri sélectif. Réduire les déchets dans les décharges et préserver les ressources naturelles. Contribuez à la durabilité en vous séparant consciemment.

8. Service et garantie

Pour toute question ou demande de service après-vente, veuillez contacter notre service clientèle à l'adresse suivante : service@trvlmore.nl.

Ce produit bénéficie d'une garantie de 2 ans à compter de la date d'achat. En cas de panne, vos droits légaux sont assurés par le vendeur. Cette garantie ne modifie pas ces droits légaux.

8.1 Conditions de la garantie

La garantie prend effet le jour où vous avez acheté le produit. Conservez l'original du reçu ou l'e-mail de confirmation : il fait office de preuve d'achat. En cas de défaut de matériau ou de fabrication dans les deux ans suivant l'achat, le produit sera réparé ou remplacé gratuitement. Pour bénéficier de la garantie :

- Contactez notre service clientèle à l'adresse suivante : service@trvlmore.nl.
- Joindre une copie de la preuve d'achat.
- Décrivez brièvement le problème et la date à laquelle il s'est posé.

Si le défaut est couvert par la garantie, le produit sera réparé ou remplacé. Cela ne prolonge ni ne renouvelle la période de garantie.

8.2 Période de garantie

La garantie est de 2 ans. Cette période n'est pas prolongée si votre produit est réparé ou remplacé. Le produit est-il déjà endommagé ou défectueux lors de son déballage ? Si c'est le cas, signalez-le immédiatement à notre service clientèle. La réparation ou le remplacement hors garantie n'est pas gratuit.

8.3 Non couvert par la garantie

Ce produit a été soigneusement fabriqué et testé. La garantie couvre uniquement les défauts de matériau ou de fabrication. Les cas suivants sont exclus :

- Pièces qui s'usent dans le cadre d'une utilisation normale.
- Pièces fragiles endommagées.
- Les dommages causés par une mauvaise utilisation, un entretien inadéquat ou le non-respect du mode d'emploi ne sont pas couverts.
- Utilisation à des fins professionnelles ou commerciales.
- Les dommages causés par un usage abusif, des chocs ou des modifications non autorisées ne sont pas couverts.

Lisez attentivement le manuel et suivez les instructions.

8.4 Faire une demande d'indemnisation au titre de la garantie

Suivez les étapes suivantes pour un traitement rapide :

- Conservez la preuve d'achat, le numéro d'article et le code EAN à portée de main.
- Vous trouverez la référence sur la plaque signalétique du produit, dans le manuel d'utilisation (en bas de la page de titre) ou sur un autocollant à l'arrière ou sous l'appareil.
- Si vous avez des problèmes, veuillez d'abord nous contacter à l'adresse suivante : service@trvlnore.nl.
- Après avoir consulté notre service clientèle, vous pouvez nous renvoyer le produit si nécessaire. Veuillez utiliser l'adresse de retour que nous vous avons fournie sur l'étiquette de retour. Joignez une copie de la preuve d'achat et indiquez la nature du défaut et la date à laquelle il s'est produit.

Important

- N'envoyez le produit qu'à l'adresse indiquée.
- Veillez à ce que l'emballage soit solide.

- Ne pas utiliser d'envoi express, de transport de fret ou de formes spéciales de livraison.
- Envoyez également tous les accessoires qui accompagnent votre achat.

9. Clause de non-responsabilité

Les spécifications peuvent être modifiées sans préavis.

DE – Handbuch

Vorwort

Über dieses Dokument

Dieses Handbuch enthält alle Informationen für den korrekten, effizienten und sicheren Gebrauch des Produkts. Vergewissern Sie sich, dass Sie die Anweisungen in dieser Anleitung vollständig gelesen und verstanden haben, bevor Sie das Produkt installieren oder benutzen. Verwenden Sie das Produkt nur wie beschrieben und nur für die angegebenen Zwecke. Bewahren Sie dieses Handbuch zum späteren Gebrauch auf.

Über uns

Bei **TRVLMORE** sind wir bestrebt, jedem Abenteuerer, egal ob Backpacker oder Städtereisender, funktionale und stilvolle Reiseausrüstung zur Verfügung zu stellen.

Unser Sortiment umfasst eine große Auswahl an Reisegepäck, Rucksäcken und Accessoires, die sorgfältig auf Komfort und Haltbarkeit ausgelegt sind. Von praktischen TSA-Schlössern über praktische Toilettentaschen bis hin zu bequemen Reisehandtüchern steht TRVLMORE für Komfort und Qualität auf all Ihren Reisen.

Mit unseren Produkten können Sie stilvoll reisen, ohne Kompromisse bei der Funktionalität einzugehen.

TRVLMORE

Inhaltsübersicht

1. Sicherheit	36
2. Einführung	38
2.1 Verwendungszweck	38
2.2 Produktübersicht	39
2.3 Produktspezifikationen	39
2.4 Inhalt der Verpackung	40
3. Anweisungen für den Gebrauch	40
4. Fehlersuche	41
5. Wartung und Reinigung	41
6. Lagerung	41
7. Entsorgung und Recycling	41
7.1 Entsorgung	42
8. Service und Garantie	42
8.1 Bedingungen der Garantie	42
8.2 Gewährleistungsfrist	43
8.3 Nicht von der Garantie abgedeckt	43
8.4 Inanspruchnahme der Garantie	43
9. Haftungsausschluss	44

1. Sicherheit



WARNUNG!

Achten Sie darauf, dass das Verpackungsmaterial nicht in die Hände von Kindern gelangt. Sie können daran ersticken!



Lesen Sie das Handbuch und die Sicherheitshinweise vor dem Gebrauch sorgfältig durch. Befolgen Sie die Anweisungen und bewahren Sie das Handbuch zum späteren Nachschlagen auf. Der Verkäufer haftet nicht für die Nichtbeachtung der Sicherheitshinweise zur Verwendung und Handhabung des Produkts sowie für Sach- und Personenschäden.



GEFAHR

Diese Kategorie enthält Warnhinweise für Situationen, die zu schweren Verletzungen, Schäden oder zum Tod führen können, wenn sie nicht vermieden werden.

- Halten Sie das Produkt stets von offenen Flammen, brennenden Zigaretten, anderen Wärmequellen und heißen Oberflächen fern.



WARNUNG

Diese Kategorie enthält Warnungen für Situationen, die Verletzungen oder Schäden verursachen können, wenn sie nicht vermieden werden.

- Nehmen Sie das Produkt nicht auseinander und versuchen Sie nicht, es selbst zu reparieren oder zu reparieren.



- Lassen Sie Reparaturen und den Austausch von Teilen nur von autorisiertem Servicepersonal durchführen.
- Schicken Sie das Produkt vor einer Reparatur an das Servicezentrum, um Schäden und Verletzungen zu vermeiden.
- Vermeiden Sie den Missbrauch des Produkts und berücksichtigen Sie die Risiken und möglichen Folgen, wie z. B. Verletzungen und Beschädigungen des Produkts.
- Lassen Sie Kinder nicht mit dem Produkt spielen und verwenden und lagern Sie das Produkt immer außerhalb der Reichweite von Kindern.
- Lassen Sie dieses Produkt nur dann von Kindern ab 8 Jahren benutzen, wenn diese ordnungsgemäß in den sicheren Gebrauch eingewiesen wurden, die potenziellen Gefahren verstehen und unter angemessener Aufsicht stehen.
- Erlauben Sie Kindern nicht, das Produkt zu reinigen oder zu warten, es sei denn, sie sind über 8 Jahre alt und werden beaufsichtigt.
- Erlauben Sie Personen mit körperlichen oder geistigen Behinderungen die Verwendung des Produkts nur, wenn sie in die sichere Verwendung eingewiesen wurden, die potenziellen Gefahren verstehen und beaufsichtigt werden.
- Um Verletzungen und Schäden am Gerät zu vermeiden, dürfen Sie niemanden in oder auf das Gerät klettern, sich darauf setzen oder stellen oder dagegen klettern lassen.
- Überprüfen Sie vor jedem Gebrauch alle Teile und Zubehörteile auf Schäden oder Verschleiß (wie Risse oder Brüche), die den Betrieb beeinträchtigen könnten.
- Ersetzen Sie beschädigte Teile nur durch Originalteile oder vom Hersteller empfohlene Teile und Zubehör.



- Verwenden Sie das Produkt nicht, wenn es nicht funktioniert, fallen gelassen oder beschädigt wurde, und wenden Sie sich umgehend an den Kundendienst.



VORSICHT

Diese Kategorie enthält Warnhinweise, die besonders beachtet werden sollten, um Situationen zu vermeiden, die leichte Verletzungen oder Schäden verursachen können.

- Verwenden Sie kein Zubehör, das nicht vom Lieferanten angeboten wird, um Gefahren und Schäden am Produkt zu vermeiden.
- Verwenden Sie das Produkt nur für den privaten Gebrauch und nicht für kommerzielle Zwecke.
- Verwenden Sie das Produkt nur für die in dieser Anleitung beschriebenen Zwecke.
- Verwenden Sie bei Flugreisen immer einen Gepäckgurt, um den Koffer zusätzlich zu sichern.
- Verwenden Sie bei Flugreisen in die Vereinigten Staaten vorzugsweise ein TSA-Schloss.
- Bei Flugreisen ist zu beachten, dass die zulässige Koffergröße von Fluggesellschaft und Flughafen zu Flughafen variieren kann.

2. Einführung

Vielen Dank, dass Sie sich für ein Produkt von TRVLMORE entschieden haben! Beachten Sie stets die Sicherheitshinweise für eine sichere Verwendung.

2.1 Verwendungszweck

Der Zweck eines Koffers ist die Aufbewahrung und der Transport von Gepäck und persönlichen Gegenständen auf Reisen. Dieser Koffer besteht aus verschiedenen Größen von Koffern, die für unterschiedliche Reisebedürfnisse geeignet sind, wie z. B. Handgepäckkoffer für kurze Reisen oder große Koffer für längere Reisen. Ziel ist es, Ihr Hab und Gut auf Reisen sicher und organisiert aufzubewahren.

Der Verkäufer ist von der Haftung für Verletzungen oder Schäden befreit, die durch die Verwendung des Produkts über den vorgesehenen Verwendungszweck hinaus verursacht werden. Jede Änderung am Produkt kann sich auf Ihre Sicherheit und Garantie auswirken.

2.2 Produktübersicht

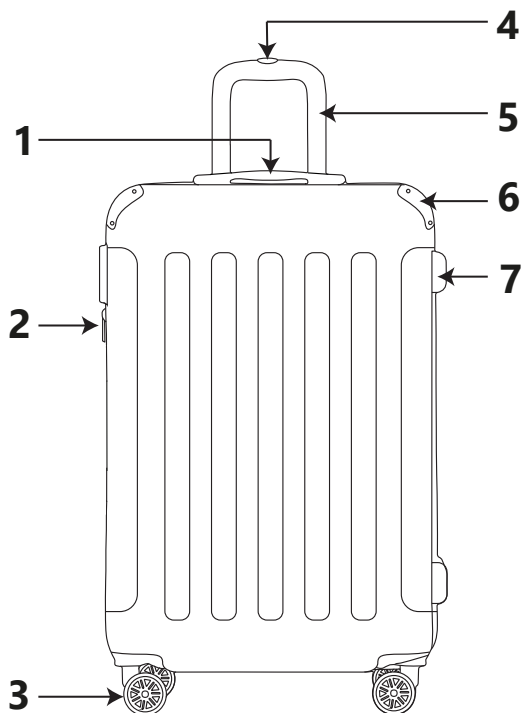

- | | |
|---------------------------------|-------------------------|
| 1. Handgriff | 5. Teleskopischer Griff |
| 2. Zahlenschloss | 6. Pad |
| 3. Rad | 7. Reißverschluss |
| 4. Druckknopf für Teleskopstiel | |

2.3 Produktspezifikationen

	20"
Abmessungen	54 x 34 x 20 cm

	20"
Gewicht	2,4 kg
Max. Kapazität	38 l
Art des Falles	Hartschalenkoffer
Verstellbarer Teleskopstiel	Ja (103 cm)
Anzahl der Räder	4
Art des Abschlusses	Reißverschluss

2.4 Inhalt der Verpackung

Überprüfen Sie, ob der Inhalt der Verpackung mit der Liste im Handbuch übereinstimmt. Informieren Sie den Verkäufer, wenn Teile fehlen. Wenn das Produkt beschädigt erscheint, reklamieren Sie es sofort beim Spediteur und geben Sie dem Verkäufer eine detaillierte Beschreibung des Schadens. Bewahren Sie die beschädigten Teile und die Verpackung auf, um Ihren Bericht zu belegen.

1x Koffer

1x Schnellstart-Anleitung

3. Anweisungen für den Gebrauch

Ändern der numerischen Codesperre

Die Werkseinstellung der Zahlensperre ist 0-0-0. Sie können diesen Code behalten. Wenn Sie den Code ändern möchten, müssen Sie die folgenden Schritte ausführen:

1. Stellen Sie die Ziffern (1) auf 0-0-0.
2. Drücken Sie die Reset-Taste (2) in Pfeilrichtung. Wenn sich die Taste in dieser Position befindet, können Sie die Zahlenkombination des Schlosses ändern.
3. Stellen Sie den Zahlencode durch Drehen der Ziffern (1) nach Bedarf ein.
4. Lassen Sie die Reset-Taste (2) los. Die neue Zahlenkombination ist nun eingestellt.
5. Merken Sie sich Ihren neuen Code.

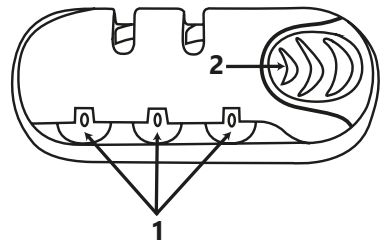

Hinweis

- Achten Sie darauf, dass Sie die Reset-Taste (2) nicht loslassen, während Sie den Code einstellen.

4. Fehlersuche

Wenn die folgenden Probleme bei der Verwendung des Produkts auftreten, finden Sie in der nachstehenden Tabelle eine Lösung. Wenn sich die Probleme mit diesen Optionen nicht lösen lassen, wenden Sie sich bitte an unseren Kundendienst.

Problem	Ursache	Lösung
Ich kann das Schloss mit dem eingegebenen Code nicht öffnen.	Der von Ihnen eingegebene Code ist falsch.	Holen Sie sich den korrekten Code vom Eigentümer oder setzen Sie den Code anhand der mitgelieferten Anweisungen zurück.

5. Wartung und Reinigung

Mit einem leicht feuchten, sauberen Tuch reinigen und gründlich abtrocknen. Verwenden Sie keine scheuernden oder aggressiven Reinigungsmittel.

6. Lagerung

Lagern Sie das Produkt an einem trockenen, sauberen Ort. Lagern Sie das Produkt nicht bei extrem hohen oder niedrigen Temperaturen.

7. Entsorgung und Recycling

Denken Sie an die Umwelt und tragen Sie zu einer saubereren Wohnumgebung bei! Sie können sich an Ihre Gemeinde wenden, um alle Informationen zu den Entsorgungsmöglichkeiten für weggeworfene Produkte zu erhalten.

7.1 Entsorgung



Entsorgen Sie das Produkt am Ende seiner Lebensdauer nicht mit dem normalen Hausmüll, sondern geben Sie es zur Wiederverwertung an eine von der Regierung benannte Sammelstelle zurück.



Entsorgen Sie die Verpackung und das Zubehör gemäß den in Ihrer Gemeinde geltenden Umweltvorschriften. Achten Sie auf die Symbole auf den verschiedenen Verpackungsmaterialien und entsorgen Sie diese – falls erforderlich – separat. Die Verpackungsmaterialien sind mit Buchstaben und Zahlen versehen: 1-7: Kunststoff, 20-22: Papier und Karton, 80-98 Verbundwerkstoffe.



Trennen Sie Abfälle in Glas, Papier und Kunststoff für das Recycling mit Tri sélectif. Reduzieren Sie Deponieabfälle und schonen Sie natürliche Ressourcen. Durch bewusste Trennung zur Nachhaltigkeit beitragen.

8. Service und Garantie

Bei Servicebedarf oder Fragen zu Ihrem Produkt wenden Sie sich bitte an unseren Kundendienst unter: service@trvlmore.nl.

Sie erhalten auf dieses Produkt eine 2-jährige Garantie ab Kaufdatum. Bei einem Defekt innerhalb der Gewährleistungsfrist erhalten Sie Reparatur oder Ersatz durch den Verkäufer. Diese Garantie ändert nichts an diesen gesetzlichen Rechten.

8.1 Bedingungen der Garantie

Die Garantie gilt ab Kaufdatum. Bitte bewahren Sie den Original-Kaufbeleg oder die E-Mail-Bestätigung als Nachweis auf. Bei Material- oder Herstellungsfehlern reparieren oder ersetzen wir das Produkt innerhalb von zwei Jahren kostenlos. So gehen Sie vor:

- Kontaktieren Sie unseren Kundendienst unter service@trvlmore.nl.
- Legen Sie eine Kopie des Kaufbelegs bei.
- Beschreiben Sie kurz das Problem und wann es aufgetreten ist.

Fällt der Defekt unter die Garantie, erhalten Sie ein repariertes oder neues Produkt. Die Garantiezeit wird dadurch nicht verlängert oder neu gestartet.

8.2 Gewährleistungsfrist

Die Garantie gilt für 2 Jahre. Die Frist verlängert sich nicht bei Reparatur oder Ersatz des Produkts. Ist das Produkt bereits beim Auspacken beschädigt oder defekt? Melden Sie dies in diesem Fall unverzüglich unserem Kundendienst. Reparatur oder Austausch außerhalb der Garantiezeit sind nicht kostenlos.

8.3 Nicht von der Garantie abgedeckt

Das Produkt wurde sorgfältig hergestellt und getestet. Die Garantie gilt nur für Material- oder Produktionsfehler. Folgende Punkte sind von der Garantie ausgeschlossen:

- Teile, die durch normalen Gebrauch verschleißten.
- Zerbrechliche Teile beschädigt.
- Schäden durch unsachgemäßen Gebrauch, mangelhafte Wartung oder falsche Anwendung laut Gebrauchsanweisung sind ausgeschlossen.
- Verwendung für geschäftliche oder kommerzielle Zwecke.
- Schäden durch Missbrauch, Gewalteinwirkung oder Änderungen durch Dritte außer unserer Serviceabteilung sind ausgeschlossen.

Lesen Sie das Handbuch sorgfältig durch und befolgen Sie die Anweisungen.

8.4 Inanspruchnahme der Garantie

Befolgen Sie diese Schritte für eine schnelle Bearbeitung:

- Halten Sie den Kaufbeleg, die Artikelnummer und den EAN-Code bereit.
- Die Teilenummer finden Sie auf dem Typenschild, im Benutzerhandbuch (unten auf der Titelseite) oder auf einem Aufkleber auf der Rück- oder Unterseite des Geräts.
- Wenn Sie Probleme haben, kontaktieren Sie uns bitte zuerst unter service@trvImore.nl.
- Nach Rücksprache mit unserem Kundendienst können Sie das Produkt gegebenenfalls an uns senden. Bitte verwenden Sie die von uns auf dem Rücksendeetikett angegebene Adresse. Fügen Sie eine Kopie des Kaufbelegs bei und notieren Sie den Mangel sowie das Auftrittsdatum.

Wichtig

- Senden Sie das Produkt nur an die angegebene Adresse.
- Vergewissern Sie sich, dass die Verpackung stabil ist.

- Verwenden Sie keine Expresssendungen, Frachttransporte oder Sonderformen der Zustellung.
- Schicken Sie auch jegliches Zubehör mit, das mit Ihrem Kauf geliefert wurde.

9. Haftungsausschluss

Änderungen vorbehalten; die Spezifikationen können ohne vorherige Ankündigung geändert werden.

ES – Manual

Prólogo

Acerca de este documento

Este manual contiene toda la información para un uso correcto, eficaz y seguro del producto. Asegúrese de haber leído y comprendido completamente las instrucciones de este manual antes de instalar o utilizar el producto. Utilice el producto sólo como se describe y únicamente para los fines especificados. Conserve este manual para futuras consultas.

Quiénes somos

En **TRVLMORE**, nos esforzamos por ofrecer equipos de viaje funcionales y con estilo para todos los aventureros, ya sean mochileros o viajeros urbanos.

Nuestra gama incluye una amplia variedad de equipajes de viaje, mochilas y accesorios, cuidadosamente diseñados para ofrecer comodidad y durabilidad. Desde prácticas cerraduras TSA hasta prácticos neceseres y cómodas toallas de viaje, **TRVLMORE** es sinónimo de comodidad y calidad en todos sus viajes.

Con nuestros productos, viajará con estilo, sin renunciar a la funcionalidad.

TRVLMORE

Índice

1. Seguridad	47
2. Introducción	49
2.1 Uso previsto	49
2.2 Productos	50
2.3 Especificaciones del producto	50
2.4 Contenido del envase	51
3. Instrucciones de uso	51
4. Solución de problemas	52
5. Mantenimiento y limpieza	52
6. Almacenamiento	52
7. Eliminación y reciclaje	52
7.1 Descartar	52
8. Servicio y garantía	53
8.1 Condiciones de la garantía	53
8.2 Periodo de garantía	54
8.3 No cubierto por la garantía	54
8.4 Reclamación de la garantía	54
9. Descargo de responsabilidad	55

1. Seguridad



¡AVISO!

Asegúrese de que el material de embalaje no llegue a manos de los niños. ¡Pueden atragantarse!



Lea atentamente el manual y las indicaciones de seguridad antes de utilizar el aparato. Siga las instrucciones y conserve el manual para futuras consultas. El vendedor no se hace responsable del incumplimiento de las indicaciones de seguridad sobre el uso y manipulación del producto ni de los daños materiales o personales.



PELIGRO

Esta categoría contiene advertencias para situaciones que podrían causar lesiones graves, daños o la muerte si no se evitan.

- Mantenga siempre el producto alejado de llamas abiertas, cigarrillos encendidos, otras fuentes de calor y superficies calientes.



ADVERTENCIA

Esta categoría contiene advertencias para situaciones que podrían causar lesiones o daños si no se evitan.

- No desmonte el producto ni intente repararlo o restaurarlo usted mismo.
- Encargue las reparaciones y la sustitución de piezas únicamente a personal de servicio autorizado.



- Antes de cualquier reparación, envíe el producto al centro de servicio para evitar daños y lesiones personales.
- Evite el uso indebido del producto y tenga en cuenta los riesgos y las posibles consecuencias, como lesiones personales y daños al producto.
- No deje que los niños jueguen con el producto y utilícelo y guárdelo siempre fuera del alcance de los niños.
- Sólo permita que este producto sea utilizado por niños a partir de 8 años si han sido debidamente instruidos sobre su uso seguro, comprenden los peligros potenciales y están bajo la supervisión adecuada.
- No permita que los niños limpien o mantengan el producto a menos que sean mayores de 8 años y estén supervisados.
- Permita que las personas con discapacidades físicas o mentales utilicen el producto sólo si han sido instruidas sobre su uso seguro, comprenden los peligros potenciales y están supervisadas.
- Para evitar lesiones personales y daños en el producto, no permita que nadie se suba al producto, se sienta sobre él o se suba contra él.
- Antes de cada uso, compruebe si todas las piezas y accesorios presentan daños o desgaste (como grietas o roturas) que puedan afectar al funcionamiento.
- Sustituya las piezas dañadas únicamente por piezas originales o por piezas y accesorios recomendados por el fabricante.
- No utilice el producto si funciona mal, se ha caído o está dañado, y póngase en contacto con el servicio de atención al cliente inmediatamente.





PRECAUCIÓN

Esta categoría contiene advertencias que requieren una atención especial para evitar situaciones que podrían causar lesiones leves o daños.

- No utilice accesorios no ofrecidos por el proveedor para evitar peligros y daños al producto.
- Utilice el producto únicamente para uso privado y no con fines comerciales.
- Utilice el producto únicamente para los fines descritos en este manual.
- Cuando viaje en avión, utilice siempre una correa de equipaje para añadir más seguridad a la maleta.
- Si viaja en avión a Estados Unidos, utilice preferentemente un candado TSA.
- Cuando viaje en avión, tenga en cuenta que el tamaño permitido de las maletas puede variar de una compañía aérea y de un aeropuerto a otro.

2. Introducción

Gracias por elegir los productos de TRVLMORE. Siga siempre las instrucciones de seguridad para un uso seguro.

2.1 Uso previsto

El uso previsto de una maleta es guardar y transportar el equipaje y los efectos personales durante un viaje. Este maletín se compone de maletas de diferentes tamaños, adecuadas para distintas necesidades de viaje, como maletas de mano para viajes cortos o maletas grandes para viajes más largos. El objetivo es mantener sus pertenencias seguras y organizadas mientras viaja.

El vendedor queda exonerado de responsabilidad por cualquier lesión o daño causado por el uso del producto más allá de su uso previsto. Cualquier cambio en el producto puede afectar a su seguridad y garantía.

2.2 Productos

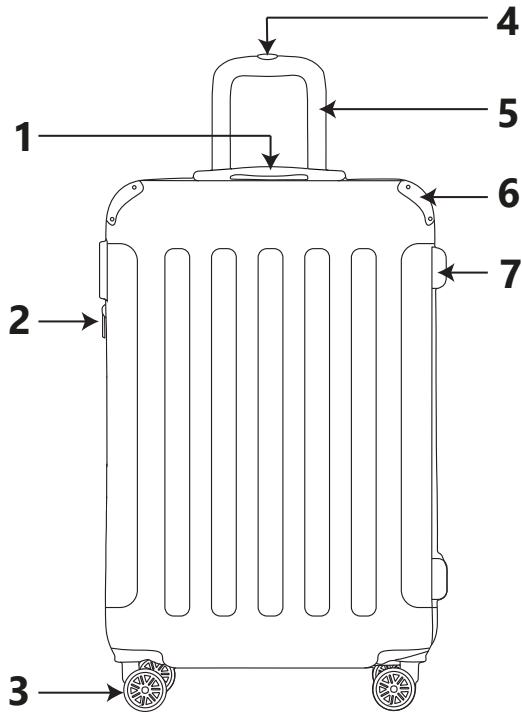

- | | |
|----------------------------------|--------------------|
| 1. Mango | 5. Asa telescópica |
| 2. Bloqueo numérico | 6. Tampón |
| 3. Rueda | 7. Código postal |
| 4. Pulsador para asa telescópica | |

2.3 Especificaciones del producto

	20"
Dimensiones	54 x 34 x 20 cm
Peso	2,4 kg
Max. capacidad	38 l
Tipo de caso	Estuche rígido

	20"
Asa telescópica ajustable	Sí (103 cm)
Número de ruedas	4
Tipo de cierre	Código postal

2.4 Contenido del envase

Compruebe que el contenido del paquete coincide con la lista del manual. Informe al vendedor si falta alguna pieza. Si el producto parece dañado, presente inmediatamente una reclamación al transportista y facilite al vendedor una descripción detallada de los daños. Conserve las piezas dañadas y el embalaje para justificar su denuncia.

1x Maleta

1x Guía de inicio rápido

3. Instrucciones de uso

Cambio del código numérico de bloqueo

El ajuste de fábrica del bloqueo numérico es 0-0-0. Puedes quedarte con este código. Si desea cambiar el código, siga los pasos que se indican a continuación:

1. Ajuste los dígitos (1) a 0-0-0.
2. Pulse el botón de reinicio (2) en la dirección de la flecha. Cuando el botón está en esta posición, puede cambiar la combinación numérica de la cerradura.
3. Ajuste el código numérico según sea necesario girando los dígitos (1).
4. Suelte el botón de reinicio (2). La nueva combinación de números ya está configurada.
5. Recuerda tu nuevo código.

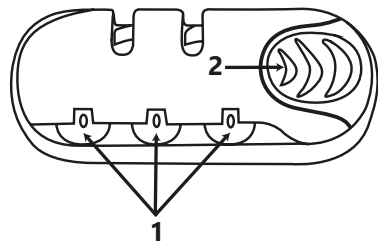

i Nota

- Asegúrese de no soltar el botón de reinicio (2) mientras ajusta el código.

4. Solución de problemas

Si se producen los siguientes problemas durante el uso del producto, consulte la tabla siguiente para encontrar una solución. Si los problemas no pueden resolverse mediante estas opciones, póngase en contacto con nuestro equipo de atención al cliente.

Problema	Causa	Solución
No consigo abrir la cerradura con el código introducido.	El código introducido es incorrecto.	Obtén el código correcto del propietario o restablece el código con las instrucciones proporcionadas.

5. Mantenimiento y limpieza

Limpiar con un paño limpio ligeramente humedecido y secar bien. No utilice productos de limpieza abrasivos o agresivos.

6. Almacenamiento

Guarde el producto en un lugar seco y limpio. No almacene el producto a temperaturas extremadamente altas o bajas.

7. Eliminación y reciclaje

Piense en el medio ambiente y contribuya a una vida más limpia. Puede ponerse en contacto con su ayuntamiento para obtener toda la información sobre las opciones para deshacerse de los productos desechados.

7.1 Descartar



Al final de su vida útil, no elimine el producto con la basura doméstica normal, entréguelo en un punto de recogida designado por el gobierno para su reciclaje.



Elimine el embalaje y los accesorios de acuerdo con la normativa medioambiental vigente en su municipio. Observe los símbolos de los distintos materiales de embalaje y elimínelos por separado, si es necesario. Los materiales de envasado están etiquetados con letras y números: 1-7: plástico, 20-22: papel y cartón, 80-98 materiales compuestos.



Separe los residuos en vidrio, papel y plástico para reciclarlos con Tri sélectif. Reducir los residuos de los vertederos y conservar los recursos naturales. Contribuya a la sostenibilidad separando conscientemente.

8. Servicio y garantía

Si necesita asistencia técnica o tiene alguna pregunta sobre su producto, póngase en contacto con nuestro equipo de atención al cliente en service@trvlmore.nl.

Este producto tiene 2 años de garantía a partir de la fecha de compra. Si el producto se estropea, siempre tienes derecho a protección jurídica a través del vendedor. Esta garantía no modifica esos derechos legales.

8.1 Condiciones de la garantía

La garantía comienza el día en que compró el producto. Por lo tanto, conserve el comprobante de compra original o la confirmación por correo electrónico: es su prueba de compra. Si el producto se avería en los dos años siguientes a la compra debido a un defecto de material o de fabricación, lo repararemos o sustituiremos gratuitamente. Para ello, debes:

- Póngase en contacto con nuestro equipo de atención al cliente en service@trvlmore.nl.
- Adjunte una copia del justificante de compra.
- Escribe brevemente cuál es el problema y cuándo surgió.

Si el defecto está cubierto por la garantía, recibirá el producto reparado o uno nuevo. Esto no ampliará ni reiniciará el periodo de garantía.

8.2 Periodo de garantía

La garantía tiene una duración de 2 años. Este periodo no se amplía si su producto es reparado o sustituido. ¿Está el producto dañado o defectuoso al desembalarlo? Si es así, comuníquelo inmediatamente a nuestro servicio de atención al cliente. La reparación o sustitución fuera del período de garantía no son gratuitas.

8.3 No cubierto por la garantía

El producto ha sido cuidadosamente fabricado y probado. La garantía sólo se aplica a defectos de material o producción. Los siguientes elementos no están cubiertos por la garantía:

- Piezas que se desgastan por el uso normal.
- Piezas frágiles dañadas.
- Daños causados por un uso indebido, un mantenimiento inadecuado o si ha utilizado el producto de una forma no especificada en las instrucciones de uso.
- Uso con fines empresariales o comerciales.
- Daños debidos a abusos, violencia o modificaciones realizadas por personas ajenas a nuestro servicio técnico.

Lee atentamente el manual y sigue las instrucciones.

8.4 Reclamación de la garantía

Siga estos pasos para una tramitación rápida:

- Tenga a mano el justificante de compra, el número de artículo y el código EAN.
- Puede encontrar el número de pieza en la placa de características del producto, en el manual del usuario (en la parte inferior de la portada) o en una pegatina en la parte trasera o inferior del aparato.
- Si tiene algún problema, póngase primero en contacto con nosotros en service@trvImore.nl.
- Tras consultar a nuestro servicio de atención al cliente, puede enviarnos el producto si es necesario. Utilice la dirección de devolución que le facilitamos en la etiqueta de devolución. Incluye una copia del justificante de compra y escribe cuál es el defecto y cuándo se produjo.

Importante

- Envíe el producto únicamente a la dirección indicada.
- Asegúrate de que el envase sea resistente.
- No utilice el transporte urgente, el transporte de mercancías o formas especiales de entrega.
- Envía también los accesorios que venían con la compra.

9. Descargo de responsabilidad

Modificaciones sujetas a cambios; las especificaciones pueden modificarse sin previo aviso.

IT – Manuale

Prefazione

Informazioni su questo documento

Questo manuale contiene tutte le informazioni per un uso corretto, efficiente e sicuro del prodotto. Prima di installare o utilizzare il prodotto, accertarsi di aver letto e compreso appieno le istruzioni contenute in questo manuale. Utilizzare il prodotto solo come descritto e solo per gli scopi specificati. Conservare questo manuale per un uso futuro.

Chi siamo

Noi di **TRVLMORE** ci impegniamo a fornire un'attrezzatura da viaggio funzionale ed elegante per ogni avventuriero, sia che si tratti di un viaggiatore con lo zaino in spalla o di un viaggiatore in città.

Il nostro assortimento comprende una vasta gamma di valigie, zaini e accessori da viaggio, accuratamente progettati per garantire comfort e durata. Dai pratici lucchetti TSA alle pratiche borse da toilette e ai comodi asciugamani da viaggio, TRVLMORE è sinonimo di convenienza e qualità in tutti i vostri viaggi.

Con i nostri prodotti si viaggia con stile, senza compromettere la funzionalità.

TRVLMORE

Indice dei contenuti

1. Sicurezza	58
2. Introduzione	60
2.1 Uso previsto	60
2.2 Panoramica del prodotto	61
2.3 Specifiche del prodotto	61
2.4 Contenuto della confezione	62
3. Istruzioni per l'uso	62
4. Risoluzione dei problemi	63
5. Manutenzione e pulizia	63
6. Immagazzinamento	63
7. Smaltimento e riciclaggio	63
7.1 Scartare	63
8. Assistenza e garanzia	64
8.1 Condizioni della garanzia	64
8.2 Periodo di garanzia	64
8.3 Non coperto da garanzia	65
8.4 Richiesta di risarcimento in garanzia	65
9. Dichiarazione di non responsabilità	65

1. Sicurezza



ATTENZIONE!

Assicurarsi che il materiale di imballaggio non finisca nelle mani dei bambini. Possono soffocare!



Prima dell'uso, leggere attentamente il manuale e le informazioni sulla sicurezza. Seguire le istruzioni e conservare il manuale per riferimenti futuri. Il venditore non è responsabile per la mancata osservanza delle informazioni di sicurezza sull'uso e la manipolazione del prodotto o per danni a cose o persone.



PERICOLO

Questa categoria contiene avvertenze relative a situazioni che, se non evitate, potrebbero causare gravi lesioni, danni o morte.

- Tenere sempre il prodotto lontano da fiamme libere, sigarette accese, altre fonti di calore e superfici calde.





AVVERTENZA

Questa categoria contiene avvertenze relative a situazioni che, se non evitate, potrebbero causare lesioni o danni.

- Non smontare il prodotto e non tentare di ripararlo o ripristinarlo da soli.
- Far eseguire le riparazioni e le sostituzioni di parti solo da personale di assistenza autorizzato.
- Prima di qualsiasi riparazione, inviare il prodotto al centro di assistenza per evitare danni e lesioni personali.



- Evitare un uso improprio del prodotto e tenere conto dei rischi e delle possibili conseguenze, come lesioni personali e danni al prodotto.
- Non lasciare che i bambini giochino con il prodotto e utilizzarlo e conservarlo sempre fuori dalla portata dei bambini. 
- L'uso di questo prodotto da parte di bambini di età pari o superiore a 8 anni è consentito solo se questi sono stati adeguatamente istruiti sull'uso sicuro del prodotto, se ne conoscono i potenziali pericoli e se sono sottoposti a un'adeguata supervisione.
- Non permettere ai bambini di pulire o effettuare la manutenzione del prodotto, a meno che non abbiano più di 8 anni e non siano sorvegliati.
- Consentire alle persone con disabilità fisiche o mentali di utilizzare il prodotto solo se sono state istruite sull'uso sicuro, se comprendono i potenziali pericoli e se sono sorvegliate.
- Per evitare lesioni personali e danni al prodotto, non permettere a nessuno di salire o salire sul prodotto, sedersi o stare in piedi su di esso o arrampicarsi contro di esso. 
- Prima di ogni utilizzo, controllare che tutte le parti e gli accessori non siano danneggiati o usurati (ad esempio, incrinati o rotti) e che il loro funzionamento sia compromesso.
- Sostituire le parti danneggiate solo con parti originali o con parti e accessori raccomandati dal produttore.
- Non utilizzare il prodotto in caso di malfunzionamento, caduta o danneggiamento e contattare immediatamente il servizio clienti.



PRECAUZIONE

Questa categoria contiene avvertenze che richiedono una maggiore attenzione per evitare situazioni che potrebbero causare lesioni o danni minori.

- Non utilizzare accessori non offerti dal fornitore per evitare pericoli e danni al prodotto.
- Utilizzare il prodotto solo per uso privato e non per scopi commerciali.
- Utilizzare il prodotto solo per gli scopi descritti nel presente manuale.
- Quando si viaggia in aereo, utilizzare sempre una cinghia per bagagli per aumentare la sicurezza della valigia.
- Quando si viaggia in aereo verso gli Stati Uniti, utilizzare preferibilmente un lucchetto TSA.
- Quando si viaggia in aereo, tenere presente che le dimensioni della valigia consentite possono variare da una compagnia aerea e da un aeroporto all'altro.

2. Introduzione

Grazie per aver scelto il prodotto TRVLMORE! Seguire sempre le istruzioni di sicurezza per un uso sicuro.

2.1 Uso previsto

L'uso previsto di una valigia è quello di conservare e trasportare i bagagli e gli effetti personali durante i viaggi. Questa valigia è composta da valigie di diverse dimensioni adatte alle diverse esigenze di viaggio, come valigie a mano per viaggi brevi o valigie grandi per viaggi più lunghi. L'obiettivo è quello di mantenere i vostri effetti personali al sicuro e organizzati durante il viaggio.

Il venditore è esonerato da ogni responsabilità per eventuali lesioni o danni causati dall'uso del prodotto al di là della sua destinazione d'uso. Eventuali modifiche al prodotto possono compromettere la sicurezza e la garanzia.

2.2 Panoramica del prodotto

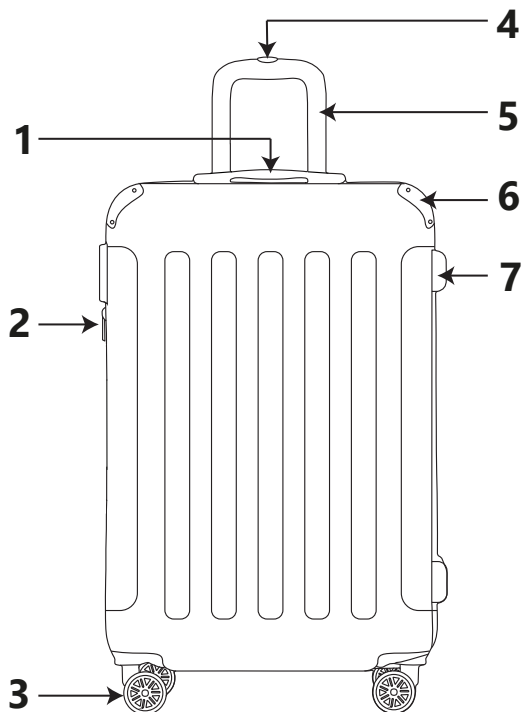

- | | |
|---------------------------------------|-----------------------|
| 1. Maniglia | 5. Manico telescopico |
| 2. Blocco del numero | 6. Tampone |
| 3. Ruota | 7. Zip |
| 4. Pulsante per il manico telescopico | |

2.3 Specifiche del prodotto

	20"
Dimensioni	54 x 34 x 20 cm
Peso	2,4 kg
Max. capacità	38 l
Tipo di caso	Valigia rigida

	20"
Manico telescopico regolabile	Sì (103 cm)
Numero di ruote	4
Tipo di chiusura	Zip

2.4 Contenuto della confezione

Verificare che il contenuto della confezione corrisponda all'elenco del manuale. Informare il venditore di eventuali parti mancanti. Se il prodotto appare danneggiato, sporgere immediatamente un reclamo al corriere e fornire al venditore una descrizione dettagliata del danno. Conservate le parti danneggiate e l'imballaggio per comprovare la vostra segnalazione.

1x Valigia

1x Guida rapida

3. Istruzioni per l'uso

Modifica del blocco del codice numerico

L'impostazione di fabbrica del blocco numerico è 0-0-0. È possibile conservare questo codice. Se si desidera modificare il codice, è necessario seguire i passaggi indicati di seguito:

1. Impostare le cifre (1) su 0-0-0.
2. Premere il pulsante di reset (2) in direzione della freccia. Quando il pulsante è in questa posizione, è possibile modificare la combinazione numerica della serratura.
3. Regolare il codice numerico come richiesto ruotando le cifre (1).
4. Rilasciare il pulsante di reset (2). La nuova combinazione di numeri è ora impostata.
5. Ricordate il vostro nuovo codice.

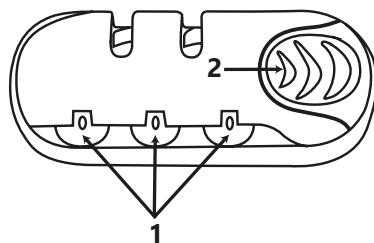

i Nota

- Assicurarsi di non rilasciare il pulsante di reset (2) durante l'impostazione del codice.

4. Risoluzione dei problemi

Se durante l'utilizzo del prodotto si verificano i seguenti problemi, fare riferimento alla tabella seguente per trovare una soluzione. Se i problemi non possono essere risolti utilizzando queste opzioni, si prega di contattare il nostro servizio clienti.

Problema	Causa	Soluzione
Non riesco ad aprire la serratura con il codice inserito.	Il codice inserito non è corretto.	Ottenere il codice corretto dal proprietario o reimpostare il codice con le istruzioni fornite.

5. Manutenzione e pulizia

Pulire con un panno leggermente umido e pulito e asciugare accuratamente. Non utilizzare detergenti abrasivi o aggressivi.

6. Immagazzinamento

Conservare il prodotto in un luogo asciutto e pulito. Non conservare il prodotto a temperature estremamente alte o basse.

7. Smaltimento e riciclaggio

Pensate all'ambiente e contribuite a un ambiente di vita più pulito! Per tutte le informazioni sulle possibilità di smaltimento dei prodotti dismessi, è possibile rivolgersi al proprio Comune.

7.1 Scartare



Al termine del ciclo di vita, non smaltire il prodotto con i normali rifiuti domestici, ma consegnarlo presso un punto di raccolta designato dal governo per il riciclaggio.



Smaltire l'imballaggio e gli accessori in conformità alle norme ambientali vigenti nel proprio comune. Osservare i simboli sui vari materiali di imballaggio e smaltirli separatamente, se necessario. I materiali di imballaggio sono etichettati con lettere e numeri: 1-7: plastica, 20-22: carta e cartone, 80-98 materiali compositi.



Separate i rifiuti in vetro, carta e plastica per riciclarli con Tri sélectif. Ridurre i rifiuti in discarica e preservare le risorse naturali. Contribuire alla sostenibilità separando consapevolmente.

8. Assistenza e garanzia

Se avete bisogno di assistenza o avete domande sul vostro prodotto, contattate il nostro servizio clienti all'indirizzo service@trvlmore.nl.

Il prodotto è coperto da una garanzia di 2 anni a partire dalla data di acquisto. Se il prodotto si rompe, avete sempre diritto a una tutela legale attraverso il venditore. La presente garanzia non modifica tali diritti legali.

8.1 Condizioni della garanzia

La garanzia decorre dal giorno dell'acquisto del prodotto. Pertanto, conservate la prova d'acquisto originale o la conferma via e-mail: è la vostra prova d'acquisto. Se il prodotto si rompe entro due anni dall'acquisto a causa di un difetto di materiale o di fabbricazione, ripareremo o sostituiremo il prodotto gratuitamente. A tal fine, è necessario:

- Contattare il nostro servizio clienti all'indirizzo service@trvlmore.nl.
- Allegare una copia della prova d'acquisto.
- Scrivete brevemente qual è il problema e quando è sorto.

Se il difetto rientra nella garanzia, riceverete il prodotto riparato o uno nuovo. Questo non prolunga o riavvia il periodo di garanzia.

8.2 Periodo di garanzia

La garanzia ha una durata di 2 anni. Questo periodo non viene esteso se il prodotto viene riparato o sostituito. Il prodotto è già danneggiato o difettoso quando viene disimballato? In tal caso, segnalatelo immediatamente al nostro servizio clienti. Le riparazioni o le sostituzioni al di fuori del periodo di garanzia non sono gratuite.

8.3 Non coperto da garanzia

Il prodotto è stato realizzato e testato con cura. La garanzia si applica solo ai difetti di materiale o di produzione. I seguenti elementi non sono coperti dalla garanzia:

- Parti che si usurano con il normale utilizzo.
- Parti fragili danneggiate.
- Danni causati da uso improprio, manutenzione non corretta o se il prodotto è stato utilizzato in modo diverso da quello indicato nelle istruzioni per l'uso.
- Utilizzo per scopi aziendali o commerciali.
- Danni dovuti ad abusi, violenze o modifiche effettuate da persone diverse dal nostro servizio di assistenza.

Leggere attentamente il manuale e seguire le istruzioni.

8.4 Richiesta di risarcimento in garanzia

Seguite questi passaggi per un'elaborazione rapida:

- Tenete a portata di mano la prova d'acquisto, il numero dell'articolo e il codice EAN.
- Il numero di parte è riportato sulla targhetta del prodotto, nel manuale d'uso (in fondo al frontespizio) o su un adesivo posto sul retro o sul fondo dell'apparecchio.
- In caso di problemi, contattateci prima all'indirizzo service@trvlmore.nl.
- Dopo aver consultato il nostro servizio clienti, è possibile inviare il prodotto a noi, se necessario. Si prega di utilizzare l'indirizzo di restituzione da noi fornito sull'etichetta di restituzione. Includete una copia della prova d'acquisto e scrivete qual è il difetto e quando si è verificato.

Importante

- Inviare il prodotto solo all'indirizzo indicato.
- Assicuratevi che l'imballaggio sia robusto.
- Non utilizzare spedizioni esprese, trasporto merci o forme speciali di consegna.
- Inviare anche tutti gli accessori forniti con l'acquisto.

9. Dichiarazione di non responsabilità

Le modifiche sono soggette a variazioni; le specifiche sono soggette a modifiche senza preavviso.

TM1000270 / TM1000271 / TM1000272 /
TM1000273 / TM1000274 / TM1000275 /
TM1000485 / TM1000486



LifeGoods B.V.

P.J. Oudweg 4, 1314 CH Almere (NL)

service@trvlmore.nl

03.2026 - v11.0